

Pasūtītājs

Projekts

Lapa 1 / 1

Pasūtītāja Nr.

Projekts Nr.

Datums 009-10-20

Kontakpersona

Pozīcija Nr.

Atbildīgais

Objekta vieta

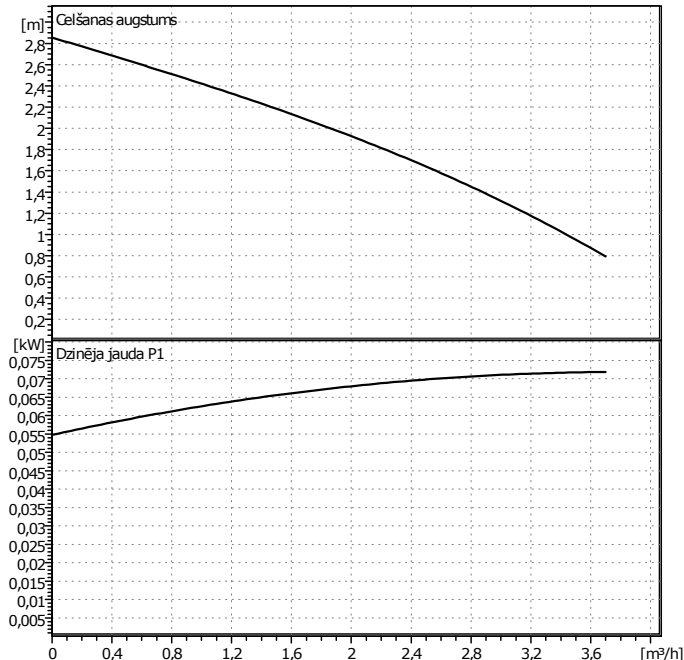

**Nepieciešamie parametri**

Ražība	0	m <sup>3</sup> /h
Celšanas augstums	0	m
Šķidrums	Ūdens, tīrs	
Šķidruma temperatūra	20	°C
Blīvums	0,9983	kg/dm <sup>3</sup>
Kinematiskā viskozitāte	1,005	mm <sup>2</sup> /s
Tvaiku spiediens	0,02337	bar

**Sūkņa dati**

Ražotājs	WILO
Tips	Star-Z 25/2 CircoStar 3~
Sūkņa tips	Sūknis
Spiediena klase	PN10
Min. šķidruma temperatūra	0 °C
Max. šķidruma temperatūra	0 °C

**Hidrauliskie dati (noslodzes punkts)**

Ražība		m <sup>3</sup> /h
Celšanas augstums		m
Dzinēja jauda P1		kW
Ātrums	2650	1/min

**Minimāls iesūkšanas spiediens**

Temperatūra	50	95	110			°C
Minimāls iesūkšanas spiediens	0,5	3	10			m

**Materiāli / Vārpstas blīvslēgs**

Korpuss	G-CuSn 5
Vārpsta	Keramikas
Darba rats	PPO, Noryl
Gultņi	Grafitis

**Izmēri**

		mm			
a1	34	10	180		
b1	100	11	97		
b2	92,5	12	130		
b3	54	13	70		
b4	73	14	79		

Sūcpuse	Rp 1 1/2	/ PN 10
Spiedpuse	Rp 1 1/2	/ PN 10
Svars	2,7	kg

**Motora dati**

Sūkņa jauda P2	0,012	kW
Dzinēja jauda P1	0,0719	kW
Nominālais ātrums	2650	1/min
Patērētais spriegums	3~400 V, 50 Hz	
Maksimālais enerģijas patēriņš	0,15	A
Aizsardzības klase	IP 44	
Pieļaujamās sprieguma svārstības	+/- 10%	

Standarta izpildījuma artikula numurs 4037124

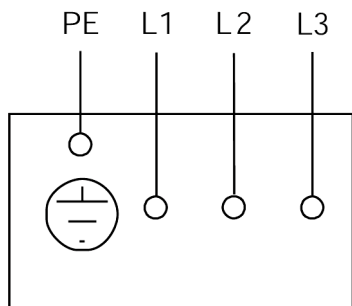
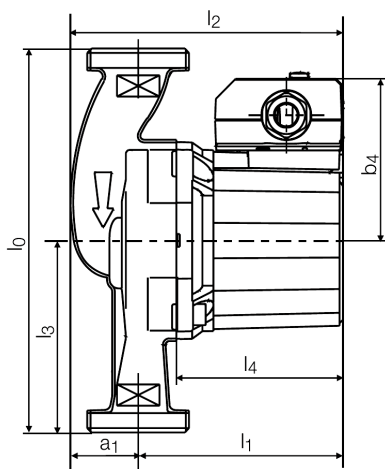
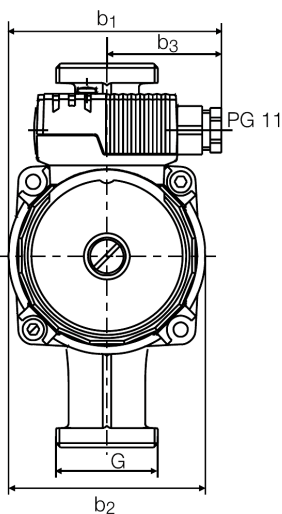

3~400 V, 50 Hz